



Hjort-conveyor serie 400 är en hängbana för tyngre laster. Lastbärarna förflyttas manuellt.
Systemet kan utformas med växlar, vändskivor och separata drivkedjor genom t.ex. torkugnar.
På- och avlastning kan utformas på ett ergonomiskt riktigt sätt med höj- och sänkstationer.

Max last 1000 kg

Profil

Beställningsnummer
040010

Tekniska data

$I_x = 421 \times 10^4 \text{ mm}^4$

$W_x = 65 \times 10^3 \text{ mm}^3$

$I_y = 363 \times 10^4 \text{ mm}^4$

$W_y = 73 \times 10^3 \text{ mm}^3$

$A = 2223 \text{ mm}^2$

Vikt = 17,5 kg/m

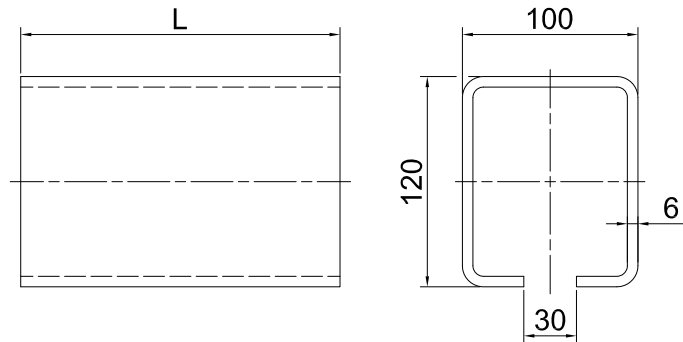

Fläns

Beställningsnummer
040300

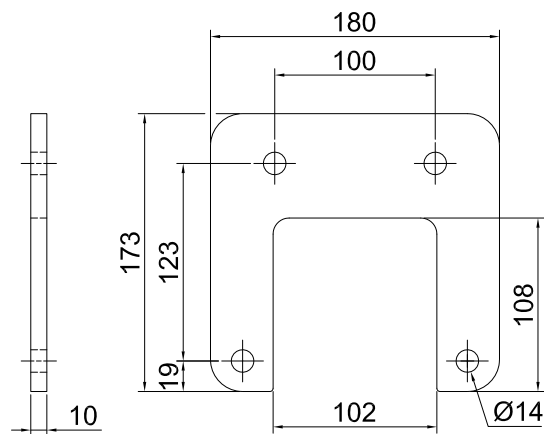

Horisontalkurva 90°

Beställningsnummer
040050 - R1500

Andra vinklar kan beställas.

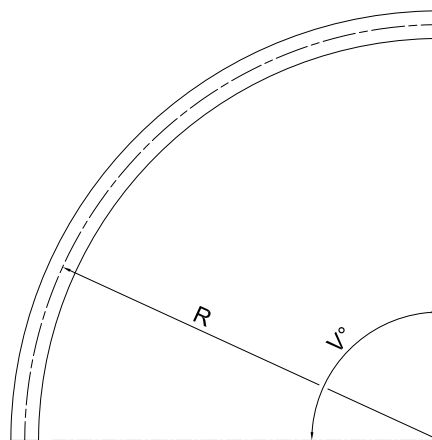

Växel 45°

Beställningsnummer
040220 (vänster)
040230 (höger)

Växeln levereras i standard- utförande med handmanövrering. Kan även förses med luftmanövrering.

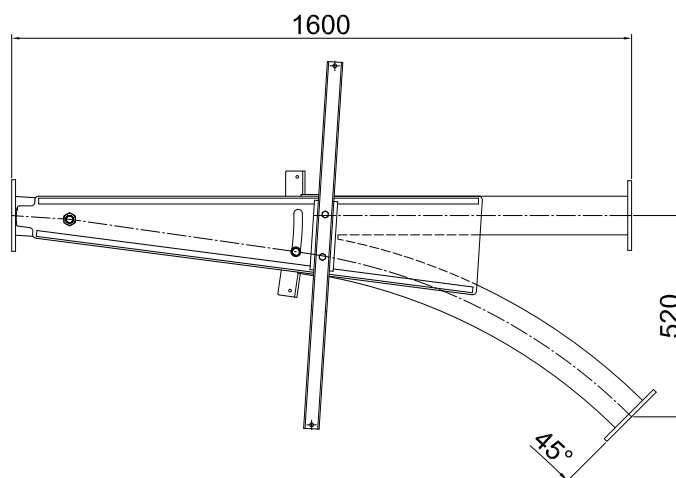

Vändkors

Beställningsnummer
1-18449

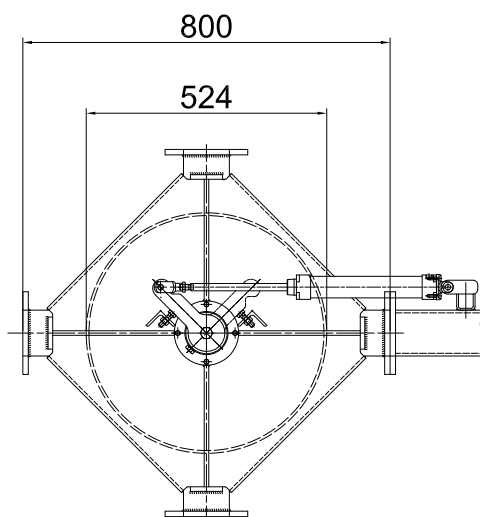

Vagn

Beställningsnummer
040250

